

FIX BEÉPÍTÉSI KÉSZLET

CASSING FIXED

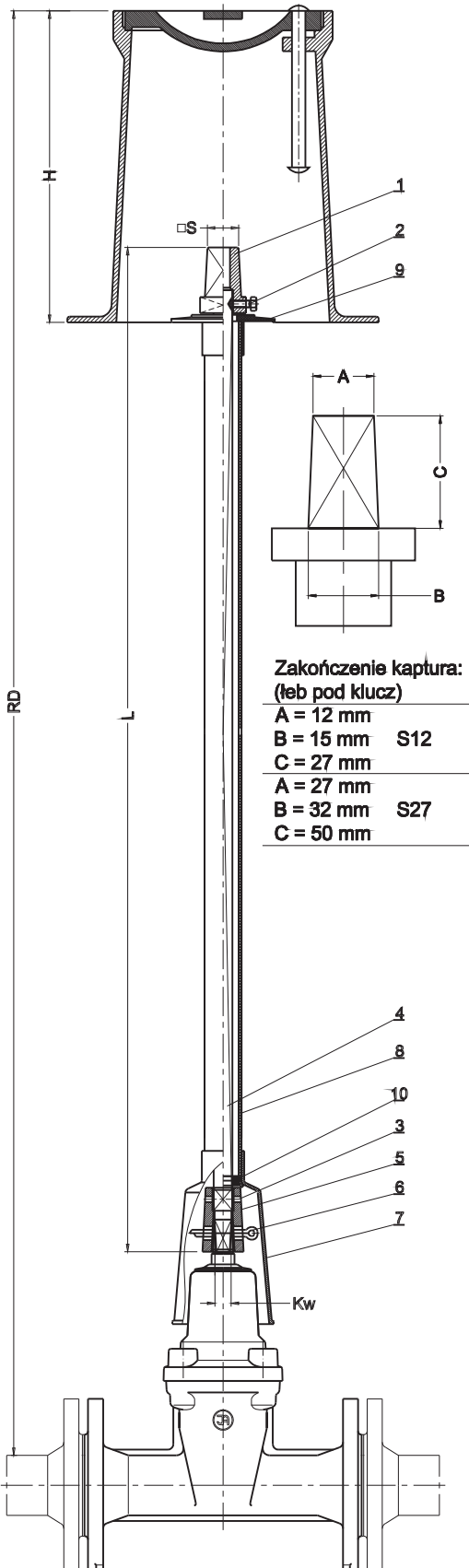

Műszaki jellemzők:		Alkatrészek, Part	Anyagok, Material
Az orsósapka csavarral van rögzítve az orsóhoz	1	Orsósapka, Hood	Gömbgrafitos öntvény EN-GJS-400-15 PN-EN 1563:2000
A beépítési készlet hossza változtatható a felső rész levágásával, az orsósapka visszazserelése nem igényel újabb furatokat.	2	Csavar, Screw	Acél Fe/Zn5, rozsdamentes acél PN-EN ISO 4017:2004
	3	Csapszeg, Spring pin	Acél 60g, rozsdamentes acél PN-EN ISO 8752:2000
négyzet keresztmetszetű horganyzott szár	4	Kulcsszár, Spindle	Horganyzott acélprofil Stal Fe/Zn5 PN-EN 10025: 2002
A gömbgrafitos öntvény csatlakozó idom horganyzott biztosítószeggel van rögzítve a szárhoz	5	Csatlakozóidom, Coupling	Gömbgrafitos öntvény EN-GJS-400-15 PN-EN 1563:2000
	6	Biztosítószeg, Split cotter	Acél Fe/Zn, rozsdamentes acél PN-EN ISO 1234:2001
Védőcső, fedél, kúp és az alátét PE	7	Csatlakozókúp, Pipe bell	PE polietilén
	8	Védőcső, Casing liner	PE polietilén
	9	Fedél, Collar	PE polietilén
	10	Ütközőalátét, Thrust washer	PE polietilén

TYP 9009	L 1300 [mm] / masa 3,5 [kg]					
S27	Kw.14	Kw.17	Kw.17	Kw.19	Kw.19	Kw.19
Armatura	DN40/50	DN65	DN80	DN100	DN125	DN150

TYP 9010		L [mm] / Súly [kg]							
DN	Kw	RD 750	RD 1000	RD 1250	RD 1500	RD 2000	RD 2500	Figyelem	
Megfűró csőbilincs	12	445 / 1,5	695 / 2,1	945 / 2,7	1195 / 3,3	1695 / 4,4	-	H=150 kaptur S12	
DN25/32	12	570 / 1,8	820 / 2,4	1070 / 3,0	1320 / 3,5	1820 / 4,7	-		
DN40/50	14	-	735 / 2,3	985 / 2,9	1235 / 3,5	1735 / 4,6	2235 / 5,8		
DN40/50	14	-	615 / 2,1	865 / 2,6	1115 / 3,2	1615 / 4,4	2115 / 5,6	H=270 kaptur S 27	
DN65	17	-	620 / 3,0	870 / 3,9	1120 / 4,8	1620 / 6,4	2120 / 8,1		
DN80	17	-	605 / 3,0	855 / 3,9	1105 / 4,7	1605 / 6,4	2105 / 8,1		
DN100	19	-	580 / 2,9	830 / 3,7	1080 / 4,6	1580 / 6,3	2080 / 8,0		
DN125	19	-	550 / 2,8	800 / 3,6	1050 / 4,5	1550 / 6,2	2050 / 7,9		
DN150	19	-	490 / 2,6	740 / 3,5	990 / 4,3	1490 / 6,0	1990 / 7,7		
DN200	24	-	445 / 2,6	695 / 3,5	945 / 4,3	1445 / 6,0	1945 / 7,7		
DN250	27	-	370 / 2,3	620 / 3,2	870 / 4,0	1370 / 5,7	1870 / 7,4		
DN300	27	-	320 / 2,2	570 / 3,0	820 / 3,9	1320 / 5,6	1820 / 7,3		
DN350	32	-	-	485 / 3,4	735 / 4,8	1235 / 7,6	1735 / 10,3		
DN400	32	-	-	310 / 2,5	560 / 3,9	1060 / 6,6	1560 / 9,3		
DN500	36	-	-	-	410 / 3,0	910 / 5,7	1410 / 8,4		
DN600	36	-	-	-	285 / 2,3	785 / 5,1	1285 / 7,8		

Rendelés módja: Termékszám / DN / RD
Order procedure: No of product / DN / RD
Például, Example: 9010 / 100 / 1500

A folyamatos gyártmányfejlesztés miatt a gyár fenntartja magának a termékváltoztatás jogát

TELESZKÓPOS BEÉPÍTÉSI KÉSZ

TELESCOPE CASING

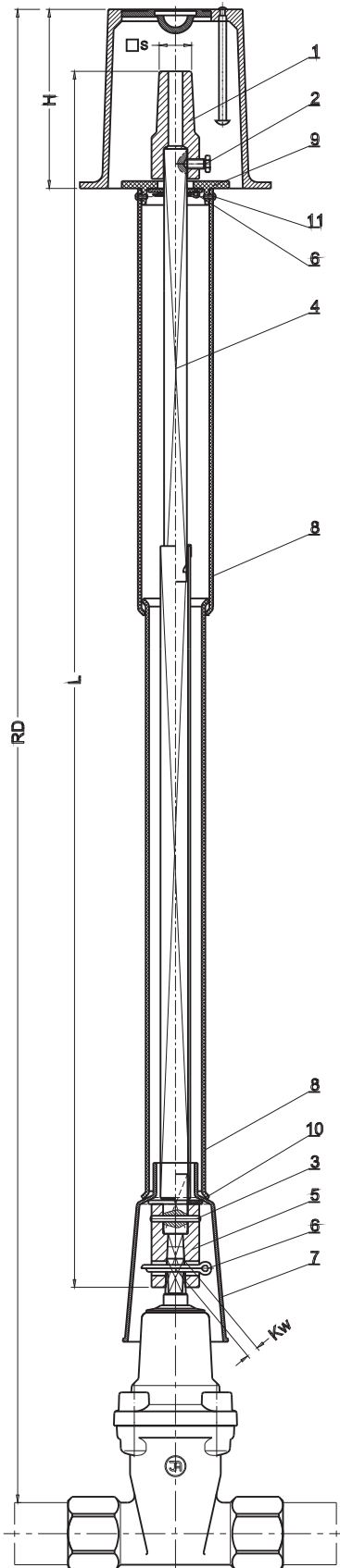

Műszaki jellemzők:	Alkatrészek, Part	Anyagok, Material
Az orsósapka csavarral van rögzítve az orsóhoz	1 Orsósapka, Hood	Gömbgrafitos öntvény EN-GJS-400-15 PN-EN 1563:2000
A beépítési készlet hossza változtatható a felső rész levágásával, az orsósapka visszaszerelése nem igényel újabb furatokat.	2 Csavar, Screw	Acél Fe/Zn5, rozsdamentes acél PN-EN ISO 4017:2004
	3 Csapszeg, Spring pin	Acél 60g, rozsdamentes acél PN-EN ISO 8752:2000
négyzet keresztmetszetű horganyzott szár	4 Kulcsszár, Spindle	Horganyzott acélprofil Stal Fe/Zn5 PN-EN 10025: 2002
A gömbgrafitos öntvény csatlakozó idom horganyzott biztosítószeggel van rögzítve a szárhoz	5 Csatlakozóidom, Coupling	Gömbgrafitos öntvény EN-GJS-400-15 PN-EN 1563:2000
	6 Biztosítószeg, Split cotter	Acél Fe/Zn, rozsdamentes acél PN-EN ISO 1234:2001
Védőcső, fedél, kúp és az alátét PE	7 Csatlakozókúp, Pipe bell	PE polietilén
	8 Védőcső, Casing liner	PE polietilén
	9 Fedél, Collar	PE polietilén
	10 Ütközőalátét, Thrust washer	PE polietilén
	11 Csavar, Set screw	Acél, rozsdamentes acél PN-ISO 7053: 1994

TYP 9011		L [mm] / masa [kg]			Uwagi
DN	Kw	RD 900-1300	RD 1300-1800	RD 2000-2500	
Nawiertka	12	1000 / 2,6	1500 / 3,6	2000 / 3,9	H=150 kaptur S12
DN25/32	12	1115 / 2,7	1615 / 3,4	2315 / 4,3	
DN40/50	14	1070 / 3,2	1570 / 3,2	2270 / 4,1	
DN40/50	14	-	1447 / 4,0	2147 / 4,8	
DN65	17	-	1398 / 3,9	2098 / 4,7	
DN80	17	-	1398 / 3,9	2098 / 4,7	H=270 kaptur S 27
DN100	19	-	1371 / 3,8	2071 / 4,6	
DN125	19	-	1371 / 3,8	2071 / 4,6	
DN150	19	-	1286 / 3,7	1986 / 4,9	
DN200	24	-	1235 / 3,7	1935 / 4,6	
DN250	27	-	1166 / 3,6	1866 / 4,5	
DN300	27	-	1107 / 3,5	1807 / 4,4	
DN350	32	-	*1032 / 5,6	1735 / 8,4	
DN400	32	-	*858 / 4,7	1560 / 7,5	
DN500	36	-	-	1410 / 6,7	
DN600	36	-	-	1285 / 6,0	

Rendelés módja: Nr wyrobu / DN / RD
Order procedure: No of product / DN / RD
Például, Example: 9011 / 100 / 1300-1800

A folyamatos gyártmányfejlesztés miatt a gyár fenntartja magának a termékváltoztatás jogát